

Opstalt af høj havelåge

I havemur der er høj, at man ikke kan se ind i gårdrhaven

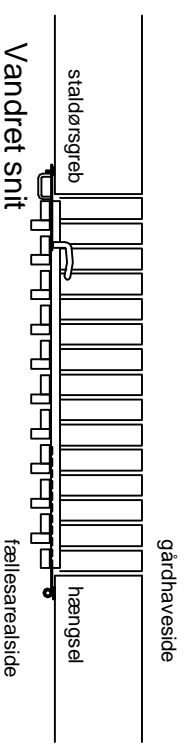

25 x 50 mm lodrette lister
25 x 50 mm lodrette inmellem-lister
25 x 75 mm revler
25 x 50 mm skrårøvlø

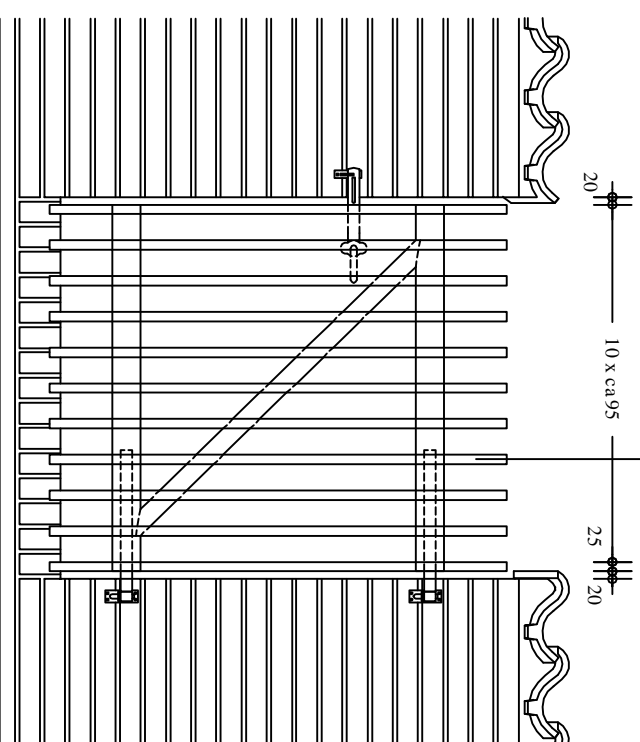

Opstalt af mellemhøj havelåge

I havemur der ikke er højere, at man kan se ind i gårdrhaven

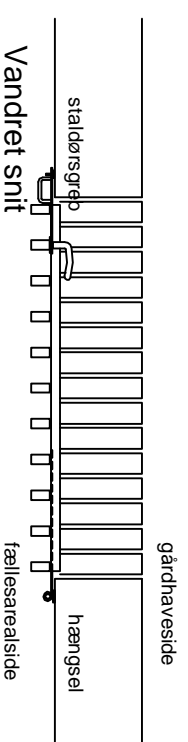

25 x 50 mm lodrette lister
25 x 75 mm revler
25 x 50 mm skrårøvlø

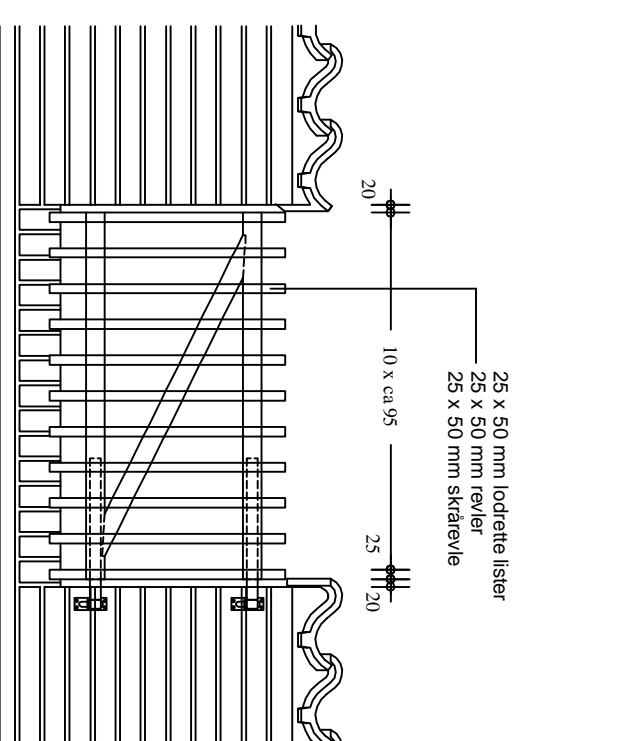

Opstalt af lav havelåge

I meget lav havemur, hvor låget ikke tjener et fysisk formål

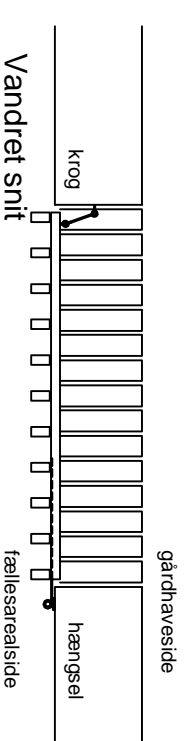

Detalje

mål 1:5:

Stabelhængslet indstemmes i revlen inden listerne påskrues
25 x 50 ru lodrette lister
Revlerne og skrårøvlen påskrues de lodrette lister og ikke omvendt

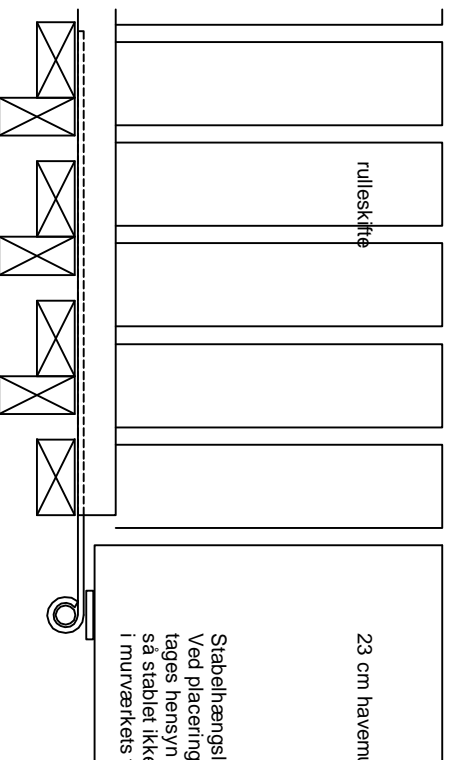

BYGGEREN:

Denne tegning er udarbejdet af Ejerlauget og angiver i princippet hvorledes havelågen bør se ud, såfremt man ønsker udført en ny havelåge.

Tegningen angiver 3 forskellige typer havelåger, svarende til og afstemt med havemurens højde, der kan variere fra hus til hus.

Den høje låge er forholdsvis tæt sådan at man i praksis ikke kan se ind i haven. Ønsker man denne havelåge helt tæt udføres mellembrædderne tilsvarende bredere. (Kun låger i havemur over 1,5 m udføres helt tæt).

Den mellemhøje låge udføres af lodrette lister, svarende til "tremmeme" foran vinduerne til badeværelset/køkkenet.

Den lave låge udføres kun hvor man ønsker at angive en afgrænsning af det private areal.

Som ejer af et fredet romerhus skal man i hvert enkelt tilfælde søge om tilladelse hos S&N, uanset at denne tegning allerede er principgodkendt af S&N.

Husk at sende et kopi af det ansøgte til Helsingør Kommune, Teknisk forvaltning til orientering.

HÅNDVÆRKER:

Alt nødv. mältagning skal udføres før produktionen, og detailmålene skal overholdes.

Alt træ skal være af 1. classes fyrretræ, samt være vellagret, knastfrit, manfrit og spindfrit.

Revler, lister og mellem-lister afsnes let på alle kanter også på endekanter, før lågen samles.

Skrårøvlen udføres med forsats mod de vandrette revler, og alle lister / mellem-lister fastskrues til revlerne med galv. fladhovede skruer i passende længde.

Bemærk at havelågerne udføres uden sidekarne eller andet træ monteret i muråbningen.

Havelågen beslås med:

Stabelhængsel CFP 03.3015 eller CFP 03.3021+03.3109 for de lidt større låger.

Staldørrægbet monteres delvis omvendt. For lav låge monteres ikke greb med galv. krog.

Inden samling af lågen gives alt træ 2 gange trægrundingsolie og efterfølgende 1 gange træbeskyttelsesmiddel (oliebaseret).

EJERLAUGET:

Ejere af Romerhusene i Helsingør er velkomne til at benytte denne tegning.

Brugerne af denne tegning bør sikre sig, at håndværkerne garanterer, at havelågen vil fungere hensigtsmæssigt, idet ejerlauget ikke kan sagsøges.

EJERLAUGET ROMERHUSENE

EMNE: HAVELÅGE

MÅL: 1:20 / 5

SIDE 1 af 1